

# COMBO LIFE /



Preise, Ausstattungen und technische Daten  
14. September 2021



[Jetzt konfigurieren](#)

Combo Life	Getriebe	Combo Life	Edition	Elegance		Ultimate	
		Life	Life	Life	Life XL	Life	Life XL
		Preise inkl. 19% MwSt.					
<b>Benzinmotoren</b>							
<b>1.2 Direct Injection Turbo</b> 81 kW (110 PS)	6-Gang	<b>23.600,00</b>	<b>25.680,00</b>	-	-	-	-
<b>1.2 Direct Injection Turbo</b> 96 kW (130 PS)	8-Stufen-Automatik	-	-	<b>30.400,00</b>	<b>32.100,00</b>	<b>31.900,00</b>	<b>33.600,00</b>
<b>Dieselmotoren</b>							
<b>1.5 Diesel</b> 75 kW (102 PS)	6-Gang	<b>24.750,00</b>	<b>26.830,00</b>	-	-	-	-
<b>1.5 Diesel</b> 96 kW (130 PS)	6-Gang	-	-	<b>30.700,00</b>	<b>32.400,00</b>	<b>32.200,00</b>	<b>33.900,00</b>

Serienausstattung	Combo Life	Edition	Elegance	Ultimate
<b>Design (Exterieur)</b>				
<b>Außenspiegelgehäuse</b> in Schwarz	S	S	-	-
<b>Außenspiegelgehäuse</b> in Hochglanzschwarz	-	-	S	S
<b>Türaußengriffe</b> in Schwarz	S	-	-	-
<b>Türaußengriffe</b> in Wagenfarbe	-	S	S	S
<b>Seitenschutzleiste</b> in Schwarz	S	S	S	-
<b>Seitenschutzleiste</b> in Wagenfarbe	-	-	-	S
<b>Abdeckleiste Schiebetürschiene</b> in Schwarz	S	-	-	-
<b>Abdeckleiste Schiebetürschiene</b> in Wagenfarbe	-	S	S	S
<b>Front- und Heckschürze</b> in Schwarz	S	-	-	-
<b>Front- und Heckschürze</b> in Wagenfarbe	-	S	S	S
<b>Frontschürze</b> mit Unterfahrschutz-Optik	-	-	-	S
<b>Schiebetür</b> , Beifahrerseite, mit ausstellbarem Fenster und ausstellbarem Seitenfenster, Fahrerseite	S	-	-	-
<b>Schiebetür</b> , Fahrer- und Beifahrerseite, mit ausstellbarem Fenster	-	S	-	-
<b>Schiebetür</b> , Fahrer- und Beifahrerseite, mit elektrischen Fensterhebern	-	-	S	S
<b>Heckklappe</b> , verglast, mit Heckscheibenwischer und -heizung	S	S	-	-
<b>Heckklappe</b> , verglast, mit Heckscheibenwischer und -heizung sowie separat öffnendem Fenster	-	-	S	S
<b>Dachreling</b> , Silber	-	-	-	S
<b>Räder und Reifen:</b> – 16"-Stahlräder, 6½ J x 16 mit Reifen 205/60 R 16 – Radabdeckung, ganzflächig – Reifen-Reparatur-Set, mit Reifendichtmittel und 12-Volt-Kompressor (ohne Wagenheber)	S	S	-	-
16"-Leichtmetallräder, 6½ J x 16 mit Reifen 205/60 R 16	-	-	S	-
<b>Spoiler</b> in Schwarz	S	S	S	S

Serienausstattung	Combo Life	Edition	Elegance	Ultimate
<b>Design (Interieur)</b>				
<b>Polster und Sitze:</b> <ul style="list-style-type: none"> <li>– 5 Sitzplätze mit Stoffpolster</li> <li>– Komfort-Fahrsitz 6-fach manuell einstellbar (Länge, Sitzhöhe und Lehnenneigung) mit Armlehne</li> <li>– Komfort-Beifahrersitz 4-fach manuell einstellbar (Länge und Lehnenneigung)</li> <li>– Sitzbank in 2. Sitzreihe mit 3 Sitzplätzen</li> <li>– Rückenlehne im Verhältnis 60 : 40 geteilt umklappbar</li> <li>– Kopfstützen, höhenverstellbar, vorn und hinten</li> </ul>	S	S	-	-
<b>Polster und Sitze:</b> <ul style="list-style-type: none"> <li>– 5 Sitzplätze mit Stoffpolster</li> <li>– Komfort-Fahrsitz 6-fach manuell einstellbar (Länge, Sitzhöhe und Lehnenneigung) mit Armlehne</li> <li>– Komfort-Beifahrersitz 4-fach manuell einstellbar (Länge und Lehnenneigung) mit Armlehne und umklappbar</li> <li>– Sitzbank in 2. Sitzreihe mit 3 Sitzplätzen</li> <li>– Rückenlehne im Verhältnis 60 : 40 geteilt umklappbar</li> <li>– Kopfstützen, höhenverstellbar, vorn und hinten</li> </ul>	-	-	S	-
<b>Polster und Sitze:</b> <ul style="list-style-type: none"> <li>– 5 Sitzplätze mit Stoffpolster</li> <li>– Komfort-Fahrsitz 6-fach manuell einstellbar (Länge, Sitzhöhe und Lehnenneigung) mit Armlehne</li> <li>– Komfort-Beifahrersitz 4-fach manuell einstellbar (Länge und Lehnenneigung) mit Armlehne und umklappbar</li> <li>– Sitzbank in 2. Sitzreihe mit 3 Sitzplätzen</li> <li>– 3 Einzelrückenlehnen im Verhältnis 1/3 zu 1/3 zu 1/3 geteilt umklappbar</li> <li>– Kopfstützen, höhenverstellbar, vorn und hinten</li> </ul>	-	-	-	S
<b>Assistenzsysteme</b>				
Berg-Anfahr-Assistent	S	S	S	S
Sicht-Ausstattung	-	-	S	S
Intelligenter Geschwindigkeitsregler und -begrenzer	S	S	S	S
Spurhalte-Assistent	S	S	S	S
Verkehrsschilderkennung	S	S	S	S
Müdigkeitserkennung	S	S	S	S
Frontkollisionswarner	S	S	S	S
Reifendruck-Kontrollsystem	S	S	S	S
Parkpilot, Einparkhilfe hinten	-	S	S	S
180-Grad-Panorama Rückfahrkamera	-	-	S	S

- nicht verfügbar    S Serie

Serienausstattung	Combo Life	Edition	Elegance	Ultimate
<b>Licht und Sicht</b>				
Automatisches Abblendlicht	S	S	S	S
Adaptives Bremslicht	S	S	S	S
Innenraumbeleuchtung, 1. und 2. Sitzreihe	S	S	S	S
Tagfahrlicht	S	S	S	S
Halogen-Scheinwerfer	S	S	S	S
LED-Tagfahrlicht	-	-	S	S
Nebelscheinwerfer	-	S	S	S
<b>Konnektivität und Infotainment</b>				
Radio BT inkl. USB-Anschluss	S	S	-	-
Multimedia Radio	-	-	S	S
Digitaler Radioempfang DAB+	S	S	S	S
<b>Klima und Heizung</b>				
Klimaanlage, vorn	S	S	S	-
Zwei-Zonen-Klimatisierungsautomatik, vorn	-	-	-	S
Wärmeschutzverglasung, getönt	S	S	S	S
Solar Protect®-Wärmeschutzverglasung, stark getönt, ab 2. Sitzreihe	-	-	S	S
<b>Sicherheit</b>				
<b>Airbagsystem:</b> - Frontairbags, Fahrer und Beifahrer - Seitenairbags, Fahrer und Beifahrer - Kopfairbags, vorn und hinten außen (Front- und Seitenairbag, Beifahrer, manuell deaktivierbar)	S	S	S	S
<b>Dreipunkt-Sicherheitsgurte</b> auf allen Plätzen: - Gurtkraftbegrenzer, vorn und hinten außen - Doppelte Gurtstraffer, vorn - Gurtstraffer, hinten außen - Warnton und -leuchte für nicht angelegte Gurte, vorn und hinten	S	S	S	S

- nicht verfügbar    S Serie

Serienausstattung	Combo Life	Edition	Elegance	Ultimate
<b>Automatische Aktivierung des Warnblinkers</b> und <b>Entriegelung der Türen</b> nach Auslösung von Airbag und Gurtstraffer	S	S	S	S
<b>Antiblockiersystem (ABS)</b> mit Kurvenbremskontrolle und Bremsassistent	S	S	S	S
<b>Elektronisches Stabilitätsprogramm (ESP<sup>®Plus</sup>)</b>	S	S	S	S
<b>Kindersicherung</b> in den hinteren Türen, manuell	S	S	-	-
<b>Kindersicherung</b> in den hinteren Türen, elektrisch	-	-	S	S
<b>Seitenaufprallschutz</b>	S	S	S	S
<b>Sicherheitslenksäule</b> , höhen- und längs einstellbar	S	S	S	S
<b>Traktionskontrolle</b> mit Motor- und Bremsengriff (TC <sup>Plus</sup> )	S	S	S	S
<b>4 Verzurrösen</b> im Gepäckraum	S	S	S	S
<b>Vorrüstung</b> für Kindersitzbefestigungssystem ISOFIX, inkl. Top Tether Befestigungsösen auf allen Sitzplätzen in der 2. Sitzreihe	S	S	S	S
Komfort- und sonstige Ausstattung				
<b>Ablagefächer, u. a.:</b> – Ablagefach in der Instrumententafel, Fahrerseite, geschlossen – Ablagefach in der Mittelkonsole, vorn – Ablagegalerie über Frontscheibe, offen – Ablagefach in den vorderen Türen, geeignet für 1,5-Liter-Getränkeflaschen – Getränkehalter in den hinteren Türen – Aufnahmen für Getränkebecher auf der Armaturentafel, links und rechts – Ablagefach auf Armaturentafel, Beifahrerseite, geschlossen – Handschuhfach, geschlossen, oberes Fach gekühlt und zusätzliches Ablagefach über der Tachoeinheit	S	S	S	S
<b>Gepäckraumabdeckung</b>	S	S	S	S
<b>Innenrückspiegel</b> , manuell abblendend	S	S	-	-
<b>Innenrückspiegel</b> , automatisch abblendend	-	-	S	S
<b>Außenspiegel</b> , elektrisch einstell-, beheiz- und manuell anklappbar	S	S	-	-
<b>Außenspiegel</b> , elektrisch einstell-, beheiz- und anklappbar	-	-	S	S
<b>Fensterheber, elektrisch, vorn, Fenster in der 2. Sitzreihe ausstellbar</b>	S	S	-	-
<b>Fensterheber, elektrisch, vorn und hinten</b> , mit Tippfunktion und Einklemmschutz sowie Komfortschließfunktion über Funkfernbedienung der Zentralverriegelung	-	-	S	S
<b>Batterieentladeschutz</b>	S	S	S	S

- nicht verfügbar S Serie

Serienausstattung	Combo Life	Edition	Elegance	Ultimate
<b>Bordcomputer</b>	S	S	S	S
<b>Instrumente</b> , 3,5"-LCD-Fahrerinfodisplay	S	S	-	-
<b>Volldigitales Fahrerinfodisplay mit 10"-Farbdisplay</b>	-	-	S	S
<b>Hochschaltempfehlung</b> über Anzeige im Fahrerinfodisplay (nur in Verb. mit manuellem Schaltgetriebe)	S	S	S	S
<b>Karosserie</b> mit Vollverzinkung aller korrosionsgefährdeten Teile	S	S	S	S
<b>Komfortlenkrad</b> (PU), unten abgeflacht, mit Lenkradfernbedienung	S	S	-	-
<b>Lederlenkrad</b> , unten abgeflacht, mit Lenkradfernbedienung – beheizt (nicht für Automatikgetriebe) – Schaltwippen (nur für Automatikgetriebe)	-	-	S	S
<b>Service-Intervall-Anzeige</b>	S	S	S	S
<b>Servolenkung</b> , geschwindigkeitsabhängig	S	S	S	S
<b>Sonnenblenden</b> , Fahrer- und Beifahrerseite, Make-up-Spiegel Fahrerseite	S	S	S	S
<b>Steckdose</b> , 12 Volt, in der Mittelkonsole, vorn	S	S	S	S
<b>Zentralverriegelung</b> mit Funkfernbedienung	S	S	S	S
<b>2 Zündschlüssel</b> , davon einer klappbar	S	S	-	-
<b>2 Zündschlüssel</b> , beide klappbar	-	-	S	S
<b>Handbremse, manuell</b>	S	S	-	-
<b>Elektrische Parkbremse</b>	-	-	-	S

Sonderausstattung		Combo Life	Edition	Elegance	Ultimate	Preise inkl. 19 % MwSt.
<b>Ausstattungs Pakete</b>						
<b>Komfort-Paket</b> – Zwei-Zonen-Klimatisierungsautomatik, vorn – Sicht-Ausstattung – Multimedia Navi Pro – OpelConnect – Parkpilot, Einparkhilfe vorn und hinten – 180-Grad-Panorama-Rückfahrkamera	XYDZ	-	○	-	-	<b>2.000,00</b>
<b>Premium Elegance Paket</b> – Zwei-Zonen-Klimatisierungsautomatik, vorn – Multimedia Navi Pro – Wireless Charging – OpelConnect – Toter-Winkel-Warner – Automatischer Parkassistent inkl. Parkpilot, Einparkhilfe vorn und hinten – Head-Up Display – 180-Grad Panorama-Rückfahrkamera	XYD1	-	-	○	-	<b>2.400,00</b>
<b>Premium Ultimate Paket – SWB</b> – Schlüsselloses Schließ- und Startsystem – Panoramadach mit Dachgalerie und Ambientebeleuchtung (nicht in Verb. mit XL-Variante) – Multimedia Navi Pro – Wireless Charging – OpelConnect – Automatischer Parkassistent inkl. Parkpilot, Einparkhilfe vorn und hinten – Head-Up Display – Innenraum-Ausstattung (nur in Verb. mit Standard-Variante; nicht in Verb. mit Automatikgetriebe)	XYDW	-	-	-	○	<b>3.000,00</b>
(nur in Verb. mit Standard-Variante und Automatikgetriebe)	XYE2	-	-	-	○	<b>2.800,00</b>
(nur in Verb. mit XL-Variante; nicht in Verb. mit Automatikgetriebe)	XYDX	-	-	-	○	<b>2.300,00</b>
(nur in Verb. mit XL-Variante und Automatikgetriebe)	XYE3	-	-	-	○	<b>2.100,00</b>

- nicht verfügbar   S Serie   ○ optional   ■ unverbindliche Preisempfehlung



Sonderausstattung		Combo Life	Edition	Elegance	Ultimate	Preise inkl. 19 % MwSt.
<b>Winter-Paket</b> – Sitzheizung für Fahrer und Beifahrer – Lederlenkrad, unten abgeflacht – Lenkradheizung – Windschutzscheibe, teilweise beheizt	XIBV	-	○	-	-	<b>600,00</b>
<b>Räder, Reifen und Fahrwerk</b>						
<b>Leichtmetallräder in Silber, 7 J x 17</b> Reifen 205/60 R16 SL 92H	RRZ	-	-	○	<b>S</b>	<b>500,00</b>
<b>Leichtmetallräder in Silber, 7 J x 17</b> Reifen 205/55 R17 XL 95V	RSB	-	-	-	○	<b>450,00</b>
<b>Grip &amp; Go-Paket</b> – IntelliGrip (Adaptives Traktionssystem mit 5 wählbaren Modi) – ESP <sup>®</sup> aus – ESP <sup>®</sup> Standard – Schnee-Modus – Matsch-Modus – Sand-Modus – Berg-Abfahr-Assistent	PS4	-	-	○	○	<b>250,00</b>
<b>Sitze</b>						
<b>Sitzbank in 2. Sitzreihe mit 3 Sitzplätzen und 3 Einzelrückenlehnen</b>	APS	-	-	○	<b>S</b>	<b>400,00</b>
<b>7-Sitzer</b> (nicht für XL) – 2 Einzelsitze in 3. Sitzreihe, umklappbar und ausbaubar – Gurtkraftbegrenzer, hinten (nicht in Verb. mit Panoramadach [C2K] oder Stoff Mistral, Braun [TAUH])	ZP7	-	-	○	○	<b>600,00</b>
<b>7-Sitzer</b> (nur für XL) – 2 Einzelsitze in 3. Sitzreihe, verschiebbar, umklappbar und ausbaubar – Gurtkraftbegrenzer, hinten (nicht in Verb. mit Panoramadach [C2K] oder Stoff Mistral, Braun [TAUH])	ZP7	-	-	○	○	<b>750,00</b>

- nicht verfügbar    **S** Serie    ○ optional    ■ unverbindliche Preisempfehlung

Sonderausstattung		Combo Life	Edition	Elegance	Ultimate	Preise inkl. 19 % MwSt.
<b>Fenster und Türen</b>						
<b>Panoramadach</b> mit Dachgalerie und Ambientebeleuchtung – Innenrückspiegel, automatisch abblendend – Sonnenschutzrollo, elektrisch – Offene Ablagegalerie mit LED-Ambientebeleuchtung – Geschlossene Ablagebox über Laderaum mit Durchladefunktion (nicht in Verb. mit XL und 7-Sitzer [ZP7])	C2K	-	-	○	○	<b>1.000,00</b>
<b>Schiebetür</b> , Fahrer- und Beifahrerseite – Mit ausstellbarem Fenster – Mit elektrischen Fensterhebern (nur in Verb. mit Elegance und Ultimate)	CVE	○	<b>S</b>	<b>S</b>	<b>S</b>	<b>450,00</b>
<b>Heckflügeltüren</b> , asymmetrisch geteilt, verglast, mit Heckscheibenwischer und -heizung, 180 Grad Öffnungswinkel	J1X	○	-	-	-	<b>ohne Mehrpreis</b>
<b>Parkpilot</b> , Einparkhilfe hinten	UD7	○	<b>S</b>	<b>S</b>	<b>S</b>	<b>250,00</b>
<b>Parkpilot</b> , Einparkhilfe vorn und hinten (nur in Verb. mit 180-Grad-Panorama-Rückfahrkamera [UVP] bei Edition oder Toter-Winkel-Warner [UDQ] bei Elegance und Ultimate)	UD5	-	○	○	○	<b>250,00</b>
<b>Automatischer Parkassistent</b> – Parkpilot, Einparkhilfe vorn und hinten – Toter-Winkel-Warner – Flankenschutz – Erkennung von Längs- und Querlücken bei einer Fahrgeschwindigkeit von unter 20 km/h – Ausparken aus Längslücken – Automatische Lenkung des Fahrzeugs	UFQ	-	-	○	○	<b>950,00</b>
<b>Automatischer Geschwindigkeits-Assistent</b> (nur in Verb. mit 1.5 Diesel [96 kW] mit Schaltgetriebe)	K38	-	-	○	○	<b>350,00</b>
<b>180-Grad-Panorama-Rückfahrkamera</b> (nur in Verb. mit Multimedia [IO5 bzw. XYEA] und Parkpilot, Einparkhilfe [UD7 bzw. UD5])	UVP	-	○	<b>S</b>	<b>S</b>	<b>250,00</b>
<b>Toter-Winkel-Warner</b> – Flankenschutz (12 Sensoren erfassen seitliche Hindernisse bei einer Fahrgeschwindigkeit von unter 10 km/h) (nur in Verb. mit Parkpilot, Einparkhilfe vorn und hinten [UD5])	UDQ	-	-	○	○	<b>250,00</b>

- nicht verfügbar   **S** Serie   ○ optional   ■ unverbindliche Preisempfehlung

Sonderausstattung		Combo Life	Edition	Elegance	Ultimate	Preise inkl. 19 % MwSt.
<b>Licht und Sicht</b>						
<b>Nebelscheinwerfer</b>	T3U	○	S	S	S	200,00
<b>Sicht-Ausstattung</b> – Regensensor – Innenrückspiegel, automatisch abblendend – Fernlichtassistent – Instrumente, 3,5"-Farb-Fahrerinfodisplay – 2 Zündschlüssel, klappbar	CWX	○	○	S	S	360,00
<b>Konnektivität und Infotainment</b>						
<b>Radio BT mit 5"-Touchscreen</b> – USB-Schnittstelle – Bluetooth®-Audiostreaming <sup>1</sup>	IO1	S	S	-	-	

<sup>1</sup>Kompatible Telefone unter [www.opel.de/compatibility](http://www.opel.de/compatibility)

– nicht verfügbar   S Serie   ○ optional   ■ unverbindliche Preisempfehlung

Sonderausstattung		Combo Life	Edition	Elegance	Ultimate	Preise inkl. 19 % MwSt.
<p><b>Multimedia Radio</b> mit 8"-Touchscreen-Farbdisplay</p> <p><b>Audio:</b></p> <ul style="list-style-type: none"> <li>– Automatische Musikerkennung (Titel, Album, Interpret, Cover) bei Audiogeräten mit USB-Anschluss</li> <li>– Bluetooth®-Audiostreaming<sup>1</sup></li> </ul> <p><b>Telefon:</b></p> <ul style="list-style-type: none"> <li>– Freisprecheinrichtung via Bluetooth®-Schnittstelle</li> <li>– Anzeige von Telefonbuch und Ruflisten</li> <li>– Bis zu 10 Mobiltelefone koppelbar</li> </ul> <p><b>Bilder/Filme/Videos:</b></p> <ul style="list-style-type: none"> <li>– Darstellungen von Bildern per USB-Schnittstelle</li> </ul> <p><b>Smartphone-Integration via Apple CarPlay™<sup>2</sup> und Android Auto™<sup>2</sup>:</b></p> <ul style="list-style-type: none"> <li>– Anzeige und Bedienung ausgewählter Apps<sup>3</sup> und Funktionen über das 8"-Touchscreen-Farbdisplay oder per Sprachbedienung, z. B. <ul style="list-style-type: none"> <li>– Navigation (Google Maps, Apple Karten)</li> <li>– Musik (z. B. Playlists, Google Play Music, Spotify, Stitcher)</li> <li>– Telefon</li> <li>– Vorlesen und Diktieren von Textnachrichten</li> </ul> </li> </ul> <p><b>Allgemein:</b></p> <ul style="list-style-type: none"> <li>– Nutzung der Sprachsteuerung des gekoppelten Smartphones möglich (z. B. Siri<sup>4</sup>, Google-Sprachbedienung)</li> <li>– USB-Schnittstelle</li> <li>– Doppeltuner</li> <li>– Graphic Equalizer</li> <li>– 6 Lautsprecher</li> </ul>	105	○	○	s	s	400,00

<sup>1</sup>Kompatible Telefone unter [www.opel.de/compatibility](http://www.opel.de/compatibility)

<sup>2</sup>Kompatibel ab Apple iPhone 5 mit iOS 8.0 oder höher sowie mit Smartphones mit Android 5.0 (Lollipop) oder höher. Apple CarPlay ist eine registrierte Marke der Apple Inc., Android Auto ist eine registrierte Marke der Google Inc.

<sup>3</sup>Kompatible Apps unter [www.apple.com/de/ios/carplay](http://www.apple.com/de/ios/carplay) oder [www.android.com/auto](http://www.android.com/auto)

<sup>4</sup>Siri ist eine registrierte Marke der Apple Inc.

Sonderausstattung		Combo Life	Edition	Elegance	Ultimate	Preise inkl. 19 % MwSt.
<b>Multimedia Navi Pro</b> mit 8"-Touchscreen-Farbdisplay und Sprachsteuerung für Audio, Telefon und Navigation <b>Audio:</b> <ul style="list-style-type: none"> <li>– Automatische Musikerkennung (Titel, Album, Interpret, Cover) bei Audiogeräten mit USB-Anschluss</li> <li>– Bluetooth®-Audiostreaming<sup>1</sup></li> </ul> <b>Telefon:</b> <ul style="list-style-type: none"> <li>– Freisprecheinrichtung via Bluetooth®-Schnittstelle</li> <li>– Anzeige von Telefonbuch und Ruflisten</li> <li>– Bis zu 10 Mobiltelefone koppelbar</li> </ul> <b>Bilder:</b> <ul style="list-style-type: none"> <li>– Darstellungen von Bildern per USB-Schnittstelle</li> </ul> <b>Navigation:</b> <ul style="list-style-type: none"> <li>– Navigationssystem mit integriertem Speicher</li> <li>– Straßenkarte Europa (inkl. Russland und Türkei)</li> <li>– Kartendarstellung in 3-D</li> <li>– Dynamische Routenführung über Karten- und/oder Pfeildarstellung</li> <li>– Kartenanzeige von TMC-Meldungen</li> <li>– Anzeige von Sonderzielen</li> <li>– Tourenplanung</li> <li>– GPS-Modul</li> </ul> <b>Smartphone-Integration via Apple CarPlay<sup>TM2</sup> und Android Auto<sup>TM2</sup>:</b> <ul style="list-style-type: none"> <li>– Anzeige und Bedienung ausgewählter Apps<sup>3</sup> und Funktionen über das 8"-Touchscreen-Farbdisplay oder per Sprachbedienung, z. B. <ul style="list-style-type: none"> <li>– Navigation (Google Maps für Android Auto<sup>TM</sup>, Apple Karten für Apple CarPlay<sup>TM</sup>)</li> <li>– Musik (z. B. Playlists, Google Play Music, Spotify, Stitcher)</li> <li>– Telefon</li> <li>– Vorlesen und Diktieren von Textnachrichten</li> </ul> </li> </ul> <b>Allgemein:</b> <ul style="list-style-type: none"> <li>– USB-Schnittstellen</li> <li>– Doppeltuner</li> <li>– Graphic Equalizer</li> <li>– 6 Lautsprecher</li> </ul>	XYEA	○	○	-	-	<b>1.200,00</b>
		-	-	○	○	<b>800,00</b>
<b>Volldigitales Fahrerinfodisplay mit 10"-Farbdisplay</b>	UDV	-	○	<b>S</b>	<b>S</b>	<b>200,00</b>

<sup>1</sup>Kompatible Telefone unter [www.opel.de/compatibility](http://www.opel.de/compatibility)

<sup>2</sup>Kompatibel ab Apple iPhone 5 mit iOS 8.0 oder höher sowie mit Smartphones mit Android 5.0 (Lollipop) oder höher. Apple CarPlay ist eine registrierte Marke der Apple Inc., Android Auto ist eine registrierte Marke der Google Inc.

<sup>3</sup>Kompatible Apps unter [www.apple.com/de/ios/carplay](http://www.apple.com/de/ios/carplay) oder [www.android.com/auto](http://www.android.com/auto)

Sonderausstattung		Combo Life	Edition	Elegance	Ultimate	Preise inkl. 19 % MwSt.
<b>OpelConnect mit Telematikdiensten<sup>1</sup></b> , z. B.: – Notruf/Pannruf <sup>2</sup> – Fahrzeugstatus und -informationen – Routen- und Fahrtinformationen – LIVE Navigations-Dienste <sup>3</sup> (nur in Verb. mit Multimedia Navi Pro) Mehr Informationen zu OpelConnect und zum Umfang der angebotenen Dienste unter <a href="http://www.opel.de/connect">www.opel.de/connect</a> (Serie in Verb. mit Multimedia Navi Pro [XYEA])	UOR	○	○	○	○	<b>300,00</b>
<b>Wireless Charging</b>	K4C	-	-	○	○	<b>150,00</b>
<b>Klima und Heizung</b>						
<b>Klimaanlage</b> , vorn, mit Partikel- und Geruchsfilter – Umluftschtung, manuell – Handschuhfach, geteilt	C60	<b>S</b>	<b>S</b>	<b>S</b>	-	
<b>Zwei-Zonen-Klimatisierungsautomatik</b> , vorn, mit Partikel- und Geruchsfilter – Umluftschtung, manuell – Automatische Luftverteilung – Sonnenstandssensor – Aktivkohlefilter – Sicht-Ausstattung	CJ2	-	○	-	<b>S</b>	<b>970,00</b>
		-	-	○	<b>S</b>	<b>610,00</b>
<b>Sitzheizung</b> für Fahrer und Beifahrer – Klappische an den Rückenlehnen der Vordersitze – Tasche an den Rückenlehnen der Vordersitze	KA1	-	○	○	○	<b>350,00</b>

<sup>1</sup>Die Nutzung des Not- und Pannerrufes erfordert einen kostenlosen Vertrag mit der schriftlichen Erklärung des Einverständnisses der Fahrzeuglokalisierung bei der Fahrzeugbestellung und ist abhängig von Netzabdeckung und Verfügbarkeit. Der Pannendienst (Opel Mobilservice) ist im ersten Jahr kostenlos nach Erstzulassung, danach kostenpflichtig. Informationen zu OpelConnect unter [www.opel.de/connect](http://www.opel.de/connect) sowie zum Opel Mobilservice unter [www.opel.de/mobilservice](http://www.opel.de/mobilservice). Es gelten die jeweiligen allgemeinen Geschäftsbedingungen.

<sup>2</sup>Umgehende Fahrzeuglokalisierung (durch längeres Drücken der SOS-Taste, der Pannerruf-Taste oder automatisch nach der Auslösung eines pyrotechnischen Elements).

<sup>3</sup>LIVE Navigations-Dienste sind für 36 Monate nach Aktivierung kostenfrei verfügbar. Im Anschluss werden die LIVE Navigations-Dienste kostenpflichtig.

- nicht verfügbar    **S** Serie    ○ optional    ■ unverbindliche Preisempfehlung

Sonderausstattung		Combo Life	Edition	Elegance	Ultimate	Preise inkl. 19 % MwSt.
<b>Komfort- und sonstige Ausstattung</b>						
<b>Head-Up Display</b> (Entfall Ablagefach Instrumententafel, Fahrerseite)	UV6	-	-	○	○	<b>300,00</b>
<b>Innenraum-Ausstattung</b> – Zusätzlicher Innenspiegel für Innenraumüberwachung – Sonnenblende, Seitenfenster, hinten – Ablagefach im Fußboden in der 2. Sitzreihe	WV6	-	-	○	○	<b>300,00</b>
<b>Durchgehende Mittelkonsole</b> mit geschlossenen Staufächern – Luftauslassdüsen in 2. Sitzreihe, Gebläse hinten regelbar (nur in Verb. mit Zwei-Zonen-Klimatisierungsautomatik) (nicht in Verb. mit Automatikgetriebe)	DBU	-	-	○	○	<b>350,00</b>
<b>Schlüsselloses Schließ- und Startsystem „Keyless Open &amp; Start“</b> , für Fahrer- und Beifahrertür sowie Heckflügeltüren oder Heckklappe (Serie in Verb. mit Automatikgetriebe)	AVJ	-	○	○	○	<b>300,00</b>
<b>Steckdose</b> , 230 Volt, im Beifahrerfußraum	KI5	-	○	○	○	<b>100,00</b>
<b>Standheizung mit Fernbedienung</b> (nicht in Verb. mit Benzinmotoren)	KOR	-	-	○	○	<b>1.190,00</b>
<b>Elektrische Parkbremse</b>	J71	-	○	<b>S</b>	<b>S</b>	<b>200,00</b>
<b>Vorbereitung Anhängerzugvorrichtung</b>	JNK	○	○	○	○	<b>450,00</b>
<b>Sicherheit</b>						
<b>Gepäckraumnetz</b> hinter der 1. oder 2. Sitzreihe	APT	-	-	○	○	<b>200,00</b>

- nicht verfügbar    **S** Serie    ○ optional    ■ unverbindliche Preisempfehlung

## Farben und Polster

			Uni	Metallic					
			Jade Weiß	Ozean Blau	Diamant Schwarz	Kupfer Braun	Sand Grau	Quarz Silber	Mondstein Grau
			G20	GBT	G70	10k	GAC	G4I	G40
Preise inkl. 19% MwSt.			ohne Mehrpreis	550,00					
<b>Life</b>									
Mistral, Grau	TAUI	ohne Mehrpreis	●	-	●	-	-	●	●
<b>Edition</b>									
Mistral, Grau	TAUG	ohne Mehrpreis	●	●	●	●	●	●	●
<b>Elegance</b>									
Mistral, Grau	TAUG	ohne Mehrpreis	●	●	●	●	●	●	●
Mistral, Braun <sup>1</sup>	TAUH	ohne Mehrpreis	●	●	●	●	●	●	●
<b>Ultimate</b>									
Mistral, Grau	TAUG	ohne Mehrpreis	●	●	●	●	●	●	●
Mistral, Braun <sup>1</sup>	TAUH	ohne Mehrpreis	●	●	●	●	●	●	●

<sup>1</sup>Nur in Verbindung mit 5 Sitzplätzen und Sitzbank in 2. Sitzreihe mit 3 Sitzplätzen und 3 Einzelrückenlehnen (APS).

● mögliche Farb-Polster-Kombination



### **Automatischer Geschwindigkeits-Assistent**

Beibehaltung der eingestellten Geschwindigkeit und des gewählten Abstands (nah, mittel, weit) zum vorausfahrenden Fahrzeug durch automatischen Bremsengriff bzw. automatische Beschleunigung (Aktivierung ab 30 km/h bis 160 km/h).

**Automatischer Parkassistent** (Erkennung von Längs- und Querparklücken bei einer Fahrgeschwindigkeit unter 20 km/h, Ausparken aus Längsparklücken, automatische Lenkung des Fahrzeugs), inkl. Parkpilot, Einparkhilfe vorn und hinten, mit audiovisueller Warnung.

**Digitaler Radioempfang DAB+** (Digital Audio Broadcasting)  
Bietet größere Auswahlmöglichkeiten für Hörfunkprogramme. Digital ausgestrahlte Radiosender und Verkehrsinformationen sind empfangbar.

### **Frontkollisionswarner**

Mit automatischer Gefahrenbremsung und Fußgängererkennung. Überwachung des Abstands (nah, mittel, weit) zum vorausfahrenden Fahrzeug, bei zu schneller Annäherung an ein vorausfahrendes Fahrzeug oder einen Fußgänger erfolgt ein Warnton und eine Anzeige im Fahrerinfodisplay. Bei Kollisionsgefahr wird die Bremsanlage vorbereitet und gegebenenfalls eine Gefahrenbremsung eingeleitet, um die Folgen einer möglichen Kollision zu minimieren. Bis zu 30 km/h wird eine automatische Gefahrenbremsung eingeleitet, bis zu 140 km/h wirkt das System bremsunterstützend. Der Geschwindigkeitsbereich ist abhängig vom erfassten Hindernis; in Bewegung: 5–85 km/h, feststehendes Hindernis: 5–85 km/h, Fußgänger: 5–60 km/h.

### **Head-Up Display (Entfall Ablagefach Instrumententafel, Fahrerseite)**

Projiziert auf Wunsch Geschwindigkeit, Einstellungen vom intelligenten Geschwindigkeitsregler und -begrenzer, Verkehrsschilder mit Geschwindigkeitsbegrenzungen und deren Aufhebung, Frontkollisionswarnungen sowie Navigationsinformationen in den direkten Sichtbereich des Fahrers.

### **Intelligenter Geschwindigkeitsregler und -begrenzer**

Der intelligente Geschwindigkeitsregler und -begrenzer erlaubt in Verb. mit der Verkehrsschilderkennung eine schnelle Anpassung der Geschwindigkeit.

### **Müdigkeitserkennung**

Erkennt aufgrund von Lenkverhalten und Fahrtdauer Anzeichen einer eventuellen Müdigkeit des Fahrers und gibt eine optische und akustische Warnung aus (dreistufige Warnung). Warnung bei unbeabsichtigtem Verlassen der Fahrspur ab 60 km/h.

### **Spurhalte-Assistent**

Warnung bei unbeabsichtigtem Verlassen der Fahrspur (zwischen 65 km/h und 180 km/h) durch eine Kontrollleuchte im Fahrerinfodisplay. Der Spurhalte-Assistent macht zusätzlich durch sanftes Gegensteuern aufmerksam, steuert das Fahrzeug jedoch nicht kontinuierlich.

**Toter-Winkel-Warner**, in beiden Außenspiegeln (aktiv zwischen 12 km/h und 140 km/h).

### **Verkehrsschilderkennung**

Erkennung von Geschwindigkeitsbegrenzungen und deren Aufhebung sowie Anzeige des erkannten Schildes im Fahrerinfodisplay (abhängig von Sicht- und Witterungsbedingungen).

### **Wireless Charging**

Kabelloses Aufladen von Smartphones in der Mittelkonsole. Nur PMA- und Qi-kompatible Smartphones können induktiv geladen werden. Für alle anderen Smartphones ist eine spezielle Ladehülle erforderlich. Max. Smartphone-Abmessung: 85 mm x 160 mm.

### **180-Grad-Panorama-Rückfahrkamera**

Darstellung des Bereichs hinter dem Fahrzeug, inkl. Lenkleitlinien (nur in Verb. mit Multimedia Radio bzw. Multimedia Navi Pro), bei eingelegtem Rückwärtsgang im Farbdisplay des Infotainment-Systems mit akustischem Warnsignal.

Zubehör	Bestellschlüssel	Preise inkl. 19 % MwSt. <sup>1</sup>
<b>Aluminium-Basisträger</b> , für Fahrzeuge mit Dachreling	1635089680	<b>193,28</b>
<b>Aluminium-Basisträger</b> , für Fahrzeuge ohne Dachreling	1620328680	<b>237,16</b>
<b>Aufsätze für Opel Original Trägersysteme:</b>		
Opel Dachbox, weiß	1662443880	<b>673,53</b>
Opel Dachbox XS	1662444580	<b>277,83</b>
Opel Dachbox X	1662444480	<b>891,12</b>
Thule Fahrradträger „FreeRide 532“	1607798780	<b>82,11</b>
Thule Ski- und Snowboardträger „SnowPack 7324“, für 4 Paar Ski	1629426080	<b>184,99</b>
<b>Anhängerzugvorrichtung</b> , mit abnehmbarem Kugelkopf (ohne Kabelsatz)		
Für Life	1623240780	<b>431,17</b>
Für Life XL	1623240880	<b>425,19</b>
<b>Anhängerzugvorrichtung</b> , mit starrem Kugelkopf (ohne Kabelsatz)		
Für Life	1659550080	<b>219,61</b>
Für Life XL	1659550180	<b>219,61</b>
<b>Elektrische Ausrüstung für Anhängerzugvorrichtung</b> , inkl. Spannungsversorgung (für Anhänger und Wohnwagen mit konventionellen Leuchten)	1635672880	<b>224,51</b>
<b>Elektrische Ausrüstung für Anhängerzugvorrichtung</b> , inkl. Spannungsversorgung (für Anhänger und Wohnwagen mit LED-Leuchten)	1682589280	<b>-<sup>2</sup></b>
<b>Maßgeschneiderte Sonnenblenden</b>		
Für ausstellbare Seitenfenster der Schiebetüren, 2-teiliges Set	1628951380	<b>60,36</b>
Für versenkbare Seitenfenster der Schiebetüren, 2-teiliges Set	1628951480	<b>60,36</b>
Für die hinteren Seitenscheiben (Combo Life), 2-teiliges Set	1628951580	<b>60,36</b>
Für die hinteren Seitenscheiben (Combo Life XL), 2-teiliges Set	1628951680	<b>60,36</b>
Für die Heckscheibe, 1-teiliges Set	1628951780	<b>60,36</b>
<b>Autoteppiche</b> , 3D, mit erhöhtem Rand, 4-teilig	1664473280	<b>76,51</b>
<b>Fußraummatte</b> n, Gummi, 4-teilig	1664473480	<b>69,10</b>
<b>Laderaumschale</b>	1635186780	<b>72,24</b>
<b>Laderaumtrenngitter</b> , zur Montage hinter der 2. Sitzreihe	941228	<b>188,31</b>
<b>Laderaumnetz</b>	24462198	<b>32,14</b>
<b>Thule GoBox 8005</b>	1662446080	<b>52,16</b>
<b>Schonbezüge</b> , Stoff, 1. Sitzreihe, für 2 bewegliche Einzelsitze mit Seitenairbags	1631060980	<b>148,73</b>

<sup>1</sup>Unverbindliche Preisempfehlung.

<sup>2</sup>Preis lag bei Drucklegung noch nicht vor.

Zubehör	Bestellschlüssel	Preise inkl. 19 % MwSt. <sup>1</sup>
<b>Getränkehalter-Einsatz</b>		
Für Kosmetik	1662442480	<b>20,13</b>
Für Notizzettel	1662442280	<b>20,13</b>
Für Taschentücher	1662442380	<b>20,13</b>
<b>Sicherheits-Paket</b>	1662697980	<b>17,87</b>
<b>Glühlampenset</b>	39133186	<b>58,73</b>
<b>Winterkomplettträger:</b>		
4 Stahlräder 6½ J x 16 mit Abdeckungen und Reifen Falken 205/60 R16 96H; EU-Reifenlabel: D, B, B, 70 <sup>2</sup>	OV39185668	<b>596,00</b>
4 Stahlräder 6½ J x 16 mit Reifen Bridgestone 205/60 R16 96H; EU-Reifenlabel: C, A, B, 71 <sup>2</sup>	OV39185669	<b>628,00</b>
4 Leichtmetallräder 6½ J x 16 im „7-Speichen“-Design mit Reifen Hankook 205/60 R16 96H; EU-Reifenlabel: D, C, B, 72 <sup>2</sup>	OV39185671	<b>856,00</b>
4 Leichtmetallräder 7 J x 17 im „10-Speichen“-Design mit Reifen Hankook 205/55 R17 95V; EU-Reifenlabel: D, B, B, 72	OV39185672	<b>1.156,00</b>
Schneeketten, König, Medium CG-9 (Größe 95), für Reifengröße 205/60 R16	39092135	<b>188,72</b>
Schneeketten, König, Medium CG-9 (Größe 97), für Reifengröße 205/55 R17	39092126	<b>195,42</b>
<b>Reserverad, 16"</b> (Stahlfelge mit Reifen 205/60 R16 96H)	1677094980	<b>149,00</b>
<b>Reserveradträger, Unterboden – L1</b>	9820656880	<b>31,78</b>
<b>Reserveradträger, Unterboden – L2</b>	9820723280	<b>36,15</b>
<b>Werkzeugset für Reserverad</b>	1677096780	<b>83,10</b>

<sup>1</sup>Unverbindliche Preisempfehlung.

<sup>2</sup>Achtung: Dieses Angebot gilt ausschließlich im Rahmen der „4 für 3“-Aktion bei teilnehmenden Opel Service Partnern. Dargestellt wird der bereits um 25 % reduzierte Stückpreis bei der Abnahme von 4 Rädern. Aktionszeitraum beachten; Angebot nur, solange Vorrat reicht!

Die Preisliste enthält lediglich eine Auswahl an Zubehör. Für bestimmte Teile fallen zusätzlich individuelle Einbaukosten an. Mehr Zubehör finden Sie unter [www.opel.de](http://www.opel.de) oder bei Ihrem Opel Service Partner. Bitte erfragen Sie die aktuellen Preise für Winterkomplettträger bei Ihrem Opel Partner.

Opel FLEXCARE Pakete <sup>1</sup>		Preise inkl. MwSt.									
Privat-, Geschäfts- und Flottenkunden		Laufzeit 36 Monate									
	<b>Komfort-Paket</b> Garantieverlängerung im Umfang der Herstellergarantie und kostenloser Mobilservice	119,00	139,00	179,00	219,00	249,00	259,00	269,00	319,00	369,00	
	<b>Premium-Paket</b> Garantieverlängerung im Umfang der Herstellergarantie, kostenloser Mobilservice und Inspektionen <sup>2</sup>	769,00	799,00	859,00	899,00	1.049,00	1.809,00	1.989,00	2.039,00	2.279,00	
	<b>Premium-Paket ohne 1. Inspektion<sup>3</sup></b> Garantieverlängerung im Umfang der Herstellergarantie, kostenloser Mobilservice und Inspektionen <sup>2</sup>	-	-	-	-	-	-	-	-	-	
	<b>Premium-Plus-Paket</b> Garantieverlängerung im Umfang der Herstellergarantie, kostenloser Mobilservice, Inspektionen <sup>2</sup> und Verschleißteilaustausch <sup>4</sup>	1.089,00	1.259,00	1.419,00	1.659,00	1.719,00	2.119,00	2.449,00	3.349,00	3.939,00	
	Gesamtleistung von	30.000 km	45.000 km	60.000 km	75.000 km	90.000 km	105.000 km	120.000 km	135.000 km	150.000 km	
		Laufzeit 48 Monate									
	<b>Komfort-Paket</b> Garantieverlängerung im Umfang der Herstellergarantie und kostenloser Mobilservice	249,00	299,00	359,00	419,00	469,00	499,00	519,00	619,00	709,00	
	<b>Premium-Paket</b> Garantieverlängerung im Umfang der Herstellergarantie, kostenloser Mobilservice und Inspektionen <sup>2</sup>	1.309,00	1.369,00	1.419,00	2.029,00	2.189,00	2.419,00	2.709,00	3.099,00	3.939,00	
	<b>Premium-Paket ohne 1. Inspektion<sup>3</sup></b> Garantieverlängerung im Umfang der Herstellergarantie, kostenloser Mobilservice und Inspektionen <sup>2</sup>	-	-	-	-	-	-	-	-	-	
	<b>Premium-Plus-Paket</b> Garantieverlängerung im Umfang der Herstellergarantie, kostenloser Mobilservice, Inspektionen <sup>2</sup> und Verschleißteilaustausch <sup>4</sup>	1.799,00	2.029,00	2.289,00	3.089,00	3.429,00	3.849,00	4.309,00	4.879,00	5.899,00	
	Gesamtleistung von	40.000 km	60.000 km	80.000 km	100.000 km	120.000 km	140.000 km	160.000 km	180.000 km	200.000 km	
		Laufzeit 60 Monate									
	<b>Komfort-Paket</b> Garantieverlängerung im Umfang der Herstellergarantie und kostenloser Mobilservice	409,00	489,00	579,00	679,00	739,00	789,00	819,00	979,00	1.129,00	
	<b>Premium-Paket</b> Garantieverlängerung im Umfang der Herstellergarantie, kostenloser Mobilservice und Inspektionen <sup>2</sup>	1.709,00	1.799,00	2.229,00	2.439,00	2.709,00	2.989,00	4.049,00	4.319,00	4.749,00	
	<b>Premium-Paket ohne 1. Inspektion<sup>3</sup></b> Garantieverlängerung im Umfang der Herstellergarantie, kostenloser Mobilservice und Inspektionen <sup>2</sup>	-	-	-	-	-	-	-	-	-	
<b>Premium-Plus-Paket</b> Garantieverlängerung im Umfang der Herstellergarantie, kostenloser Mobilservice, Inspektionen <sup>2</sup> und Verschleißteilaustausch <sup>4</sup>	2.389,00	2.759,00	3.389,00	3.879,00	4.329,00	4.869,00	6.109,00	6.639,00	7.229,00		
Gesamtleistung von	50.000 km	75.000 km	100.000 km	125.000 km	150.000 km	175.000 km	200.000 km	225.000 km	250.000 km		

<sup>1</sup>Opel FlexCare Pakete sind für folgende Personen- und Fahrzeuggruppen vom Erwerb bis zum Ende der regulären zweijährigen Herstellergarantie erhältlich: Ersthalter von Opel Neuwagen sowie Zweithalter von Opel Vorführ- und Testwagen, Junge Opel Fahrzeuge und Opel Rent Fahrzeuge mit Erstzulassung auf die Opel Automobile GmbH bzw. einen autorisierten Opel Vertragspartner. Ausgeschlossen hiervon sind Taxis, Fahrschulfahrzeuge, Einsatzfahrzeuge (z. B. von Rettungsdiensten oder Polizei) und externe Mietwagen. <sup>2</sup>Alle Inspektionen gemäß dem geltenden Opel Serviceplan. <sup>3</sup>Das Angebot gilt für Fahrzeuge, die bei Abschluss eines Opel FlexCare Premium-Pakets bereits die 1. Inspektion gemäß Opel Serviceplan erhalten haben. <sup>4</sup>Enthaltene Verschleißteile sind in den allgemeinen Bedingungen zu FlexCare und auf [www.opel.de/flexcare](http://www.opel.de/flexcare) aufgelistet.

Ein Angebot der Opel Automobile GmbH gemäß den näheren Garantiebedingungen. Die veröffentlichten Preise entsprechen dem bei Drucklegung bekannten Stand. Preisänderungen bleiben vorbehalten. Die aktuellen Preise, Garantiebedingungen und weitere Informationen finden Sie auf [www.opel.de](http://www.opel.de) und [www.myopel.de](http://www.myopel.de)

<b>Maße</b>	<b>Combo Life</b>	<b>Combo Life XL</b>
Länge	4.403	4.753
Breite mit ein-/ausgeklappten Außenspiegeln	1.921/2.107	1.921/2.107
Höhe (bei Leergewicht)	1.710–1.841	1.739–1.880
Radstand	2.785	2.975
Spurweite, vorn	1.553	1.554
Spurweite, hinten	1.567	1.568
<b>Wendekreis in m</b>		
Wand zu Wand	10,8	11,5
Bordstein zu Bordstein	10,5	11,2
<b>Gepäckraumabmessungen in mm</b>		
Länge am Boden bis Hintersitzrückenlehne	1.000	1.350
Länge am Boden bei vorgeklappter Vordersitzrückenlehne	1.880	2.230
Länge am Boden bei vorgeklappter Beifahrersitzrückenlehne	2.700	3.050
Breite maximal	1.195	1.195
Höhe (bei Leergewicht)	1.841	1.880
Höhe der Ladekante	584	620
Öffnungshöhe	1.126	1.119
Öffnungsbreite	1.149	1.129
<b>Gepäckrauminhalt in l nach ISO 3832</b>		
Nur Gepäckraum bis Oberkante Hintersitzrückenlehne	597	850
Bei vorgeklappter Rücksitzlehne bis Oberkante Vordersitzrückenlehne	1.414	1.612
Bei vorgeklappter Rücksitzlehne bis unters Dach	2.126	2.693

Alle Werte beziehen sich auf das EU-Basismodell mit serienmäßiger Ausstattung.

Combo Life

Alle Maße in mm

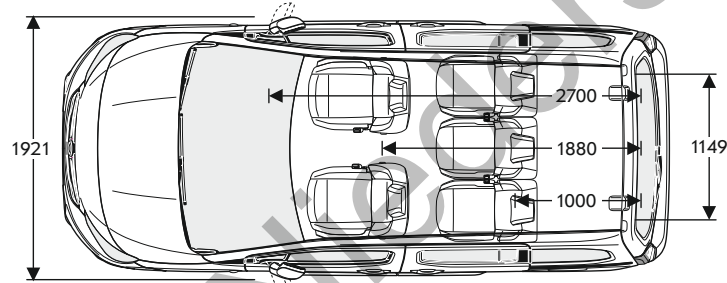
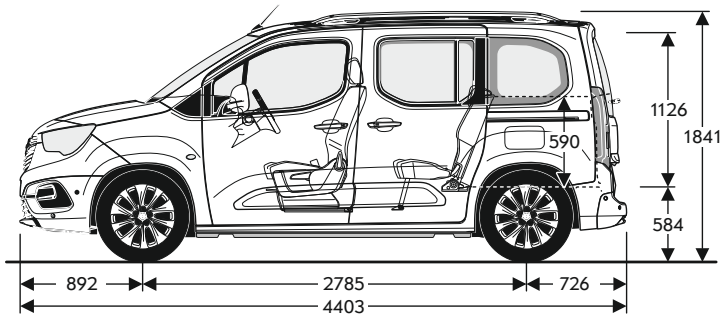
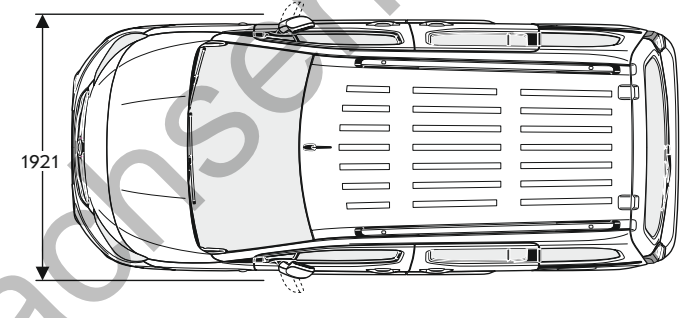
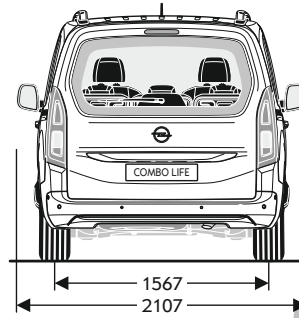
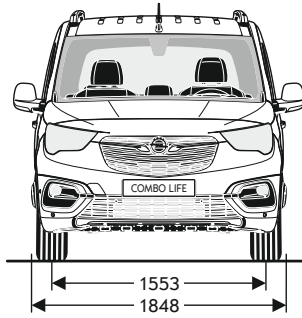
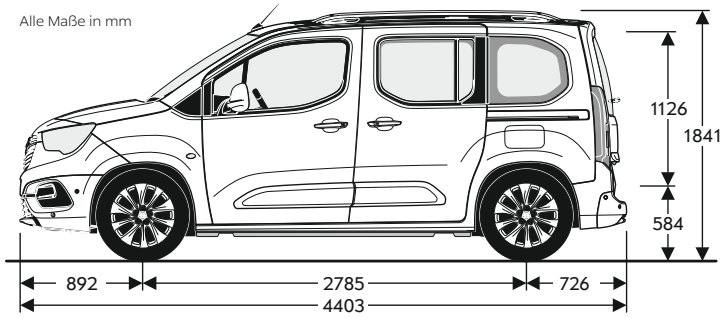

# Combo Life XL

Alle Maße in mm

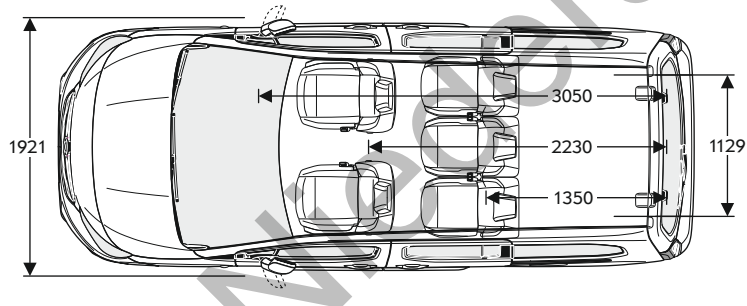
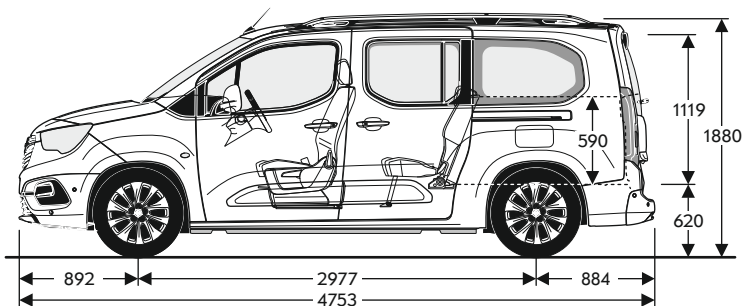
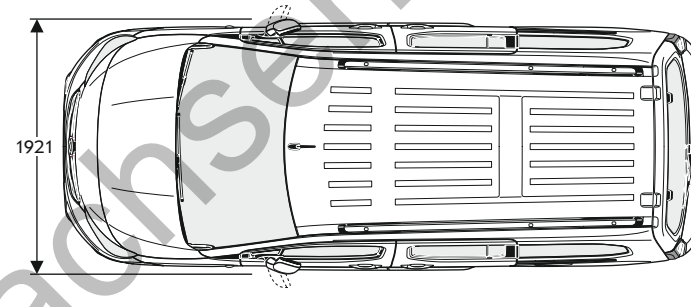
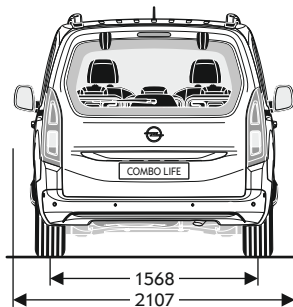
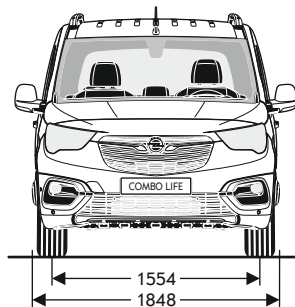
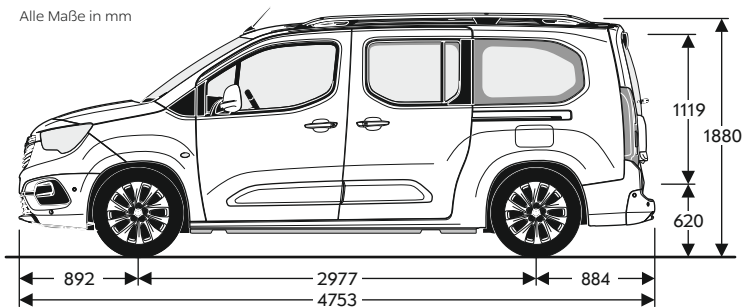

## Reifenkennzeichnung

Reifengröße	Kraftstoffeffizienzklasse	Nasshaftungs-kategorie	Externe Rollgeräuschklasse	Externes Rollgeräusch in dB
205/60 R 16 SL 92H	A	A	A	68
205/55 R 17 XL 95V	A	B	A	68

Motoren Life	1.2 Direct Injection Turbo <sup>1</sup> (81 kW) mit Schaltgetriebe	1.2 Direct Injection Turbo <sup>1</sup> (96 kW) mit Automatikgetriebe	1.5 Diesel <sup>2</sup> (75 kW) mit Schaltgetriebe	1.5 Diesel <sup>2</sup> (96 kW) mit Schaltgetriebe
Höchstgeschwindigkeit in km/h	175	186	171	185
Beschleunigung 0–100 km/h in Sekunden	11,8	10,7	13,2	10,5
Elastizität 80–120 km/h in 5. Gang in Sekunden	17	–	17,1	13,1
Effizienzklasse <sup>3</sup>	B–A	B–A	A+	A+
Kraftstoffverbrauch in l/100 km gemäß WLTP, kombiniert <sup>3</sup>	7,0–6,3	7,2–6,7	5,4–5,1	5,7–5,4
CO <sub>2</sub> -Emission in g/km gemäß WLTP, kombiniert <sup>3</sup>	158–144	163–150	141–134	149–141
Schadstoffarm nach	Euro 6d	Euro 6d	Euro 6d	Euro 6d
Kraftstoff	Super <sup>4</sup>	Super <sup>4</sup>	Diesel	Diesel
Anzahl der Zylinder	3	3	4	4
Hubraum in cm <sup>3</sup>	1.199	1.199	1.499	1.499
Max. Leistung in kW (PS)/bei min <sup>-1</sup>	81 (110)/5.500	96 (130)/5.500	75 (102)/3.750	96 (130)/3.750
Max. Drehmoment in Nm/bei min <sup>-1</sup>	205/1.750	230/1.750	250/1.750	300/1.750
Kraftstofftank-Füllmenge in l	60	60	50	50
AdBlue®-Tankfüllmenge in l	–	–	17	17
Leergewicht inkl. Fahrer (nach 70/156/EWG) in kg	1.441–1.505	1.485–1.549	1.505–1.592	1.505–1.592
Zulässiges Gesamtgewicht in kg	2.050–2.210	2.090–2.240	2.120–2.280	2.130–2.280
Max. Zuladung in kg	705	691	688	688
Stützlast in kg	50–74	50–74	50–74	50–74
Zulässige Dachlast <sup>5</sup> in kg	100	100	100	100
Anhängelast ungebremst in kg	720–750	740–750	720–750	750
Anhängelast gebremst bei 12% Prüfsteigung in kg	1.000–1.150	1.050–1.200	1.350–1.500	1.350–1.500

<sup>1</sup>Wartungsfreier Ottopartikelfilter. <sup>2</sup>Wartungsfreier Dieselpartikelfilter; Abgasnachbehandlung durch SCR(Selective Catalytic Reduction)-Katalysator mit AdBlue® (Harnstoffeinspritzung). Fahrzeuge mit BlueInjection Technologie erfordern ein Nachfüllen des Betriebsstoffs AdBlue® zwischen den regulären Serviceintervallen. Eine Anzeige im Fahrzeug informiert rechtzeitig über den Zeitpunkt des Nachfüllens. <sup>3</sup>Die hier angegebenen Verbrauchs- und CO<sub>2</sub>-Emissionswerte wurden nach dem ab dem 1. September 2018 vorgeschriebenen WLTP-Messverfahren (Worldwide harmonized Light vehicles Test Procedure) gemäß VO (EG) Nr. 715/2007 und VO (EU) Nr. 2017/1151 ermittelt. Die Typgenehmigung für diese Fahrzeuge erfolgte nach dem 31. Dezember 2020 und es stehen keine rückgerechneten Werte nach NEFZ mehr zur Verfügung. Ab dem 1. September 2017 werden bestimmte Neuwagen nach dem weltweit harmonisierten Prüfverfahren für Personenkraftwagen und leichte Nutzfahrzeuge (Worldwide harmonized Light vehicles Test Procedure, WLTP), einem neuen, realistischeren Prüfverfahren zur Messung des Kraftstoffverbrauchs und der CO<sub>2</sub>-Emissionen, typgenehmigt. Ab dem 1. September 2018 ersetzt WLTP den Neuen Europäischen Fahrzyklus (NEFZ), das bisherige Prüfverfahren. Wegen der realistischeren Prüfbedingungen sind die nach dem WLTP gemessenen Kraftstoffverbrauchs- und CO<sub>2</sub>-Emissionswerte in vielen Fällen höher als die nach dem NEFZ gemessenen. Für Neuzulassungen ab dem 1. September 2018 wird für die Berechnung des CO<sub>2</sub>-emissionsabhängigen Elements der Kfz-Steuer der nach dem WLTP-Messverfahren bestimmte Wert der CO<sub>2</sub>-Emission herangezogen. <sup>4</sup>Alle Benzinmotoren können mit Benzin bleifrei 91 ROZ (Normal), Benzin bleifrei 95 ROZ (Super) und Benzin bleifrei 98 ROZ (Super plus) betrieben werden, wobei jeweils ein maximaler Ethanol-Anteil von 10 % (E10) zulässig ist. Die Angaben zu Leistung und Verbrauch beziehen sich auf den Betrieb mit der in der Tabelle angegebenen Kraftstoffqualität. <sup>5</sup>Unter Berücksichtigung des zulässigen Gesamtgewichts. Aus Sicherheitsgründen wird empfohlen, mit Dachlast nicht schneller als 120 km/h zu fahren.

Alle Angaben entsprechen dem Stand bei Drucklegung. Wir behalten uns Änderungen der Motorspezifikationen vor, was die angegebenen Werte ändern kann. Die Angaben beziehen sich nicht auf ein einzelnes Fahrzeug und sind nicht Bestandteil des Angebots, sondern dienen allein Vergleichszwecken zwischen den verschiedenen Fahrzeugtypen. Der Kraftstoffverbrauch und die CO<sub>2</sub>-Emissionen eines Fahrzeugs hängen nicht nur von der effizienten Ausnutzung des Kraftstoffs durch das Fahrzeug ab, sondern werden auch vom Fahrverhalten und anderen nicht technischen Faktoren beeinflusst. CO<sub>2</sub> ist das für die Erderwärmung hauptsächlich verantwortliche Treibhausgas. Zusätzliche Ausstattungen können das Leergewicht erhöhen und zu geringfügig höheren als den angegebenen Verbrauchs- sowie CO<sub>2</sub>-Werten führen, die Höchstgeschwindigkeit vermindern oder die Beschleunigungszeit erhöhen. Weitere Informationen zum offiziellen Kraftstoffverbrauch und zu den offiziellen spezifischen CO<sub>2</sub>-Emissionen neuer Personenkraftwagen können dem „Leitfaden über den Kraftstoffverbrauch, die CO<sub>2</sub>-Emissionen und den Stromverbrauch aller neuen Personenkraftwagenmodelle, die in Deutschland zum Verkauf angeboten werden“ entnommen werden, der an allen Verkaufsstellen und bei der DAT Deutsche Automobil Treuhand GmbH, Hellmuth-Hirth-Straße 1, D-73760 Ostfildern unentgeltlich erhältlich ist.



Motoren Life XL	1.2 Direct Injection Turbo <sup>1</sup> (81 kW) mit Schaltgetriebe	1.2 Direct Injection Turbo <sup>1</sup> (96 kW) mit Automatikgetriebe	1.5 Diesel <sup>2</sup> (75 kW) mit Schaltgetriebe	1.5 Diesel <sup>2</sup> (96 kW) mit Schaltgetriebe
Höchstgeschwindigkeit in km/h	175	186	171	185
Beschleunigung 0–100 km/h in Sekunden	12,1	10,7	13,5	10,7
Elastizität 80–120 km/h in 5. Gang in Sekunden	17,6	–	17,6	13,5
Effizienzklasse <sup>3</sup>	B–A	B–A	A+	A+
Kraftstoffverbrauch in l/100 km gemäß WLTP, kombiniert <sup>3</sup>	7,0–6,3	7,2–6,7	5,4–5,1	5,7–5,4
CO <sub>2</sub> -Emission in g/km gemäß WLTP, kombiniert <sup>3</sup>	158–144	163–150	141–134	149–141
Schadstoffarm nach	Euro 6d	Euro 6d	Euro 6d	Euro 6d
Kraftstoff	Super <sup>4</sup>	Super <sup>4</sup>	Diesel	Diesel
Anzahl der Zylinder	3	3	4	4
Hubraum in cm <sup>3</sup>	1.199	1.199	1.499	1.499
Max. Leistung in kW (PS)/bei min <sup>-1</sup>	81 (110)/5.500	96 (130)/5.500	75 (102)/3.750	96 (130)/3.750
Max. Drehmoment in Nm/bei min <sup>-1</sup>	205/1.750	230/1.750	250/1.750	300/1.750
Kraftstofftank-Füllmenge in l	60	60	50	50
AdBlue®-Tankfüllmenge in l	–	–	17	17
Leergewicht inkl. Fahrer (nach 70/156/EWG) in kg	1.505–1.570	1.557–1.600	1.596–1.615	1.596–1.615
Zulässiges Gesamtgewicht in kg	2.080–2.240	2.100–2.270	2.140–2.310	2.140–2.310
Max. Zuladung in kg	670	670	695	695
Stützlast in kg	50–74	50–74	50–74	50–74
Zulässige Dachlast <sup>5</sup> in kg	100	100	100	100
Anhängelast ungebremst in kg	750	750	750	750
Anhängelast gebremst bei 12% Prüfsteigung in kg	900–1.150	1.000–1.150	1.250–1.450	1.250–1.450

<sup>1</sup>Wartungsfreier Ottopartikelfilter. <sup>2</sup>Wartungsfreier Dieselpartikelfilter; Abgasnachbehandlung durch SCR(Selective Catalytic Reduction)-Katalysator mit AdBlue® (Harnstoffeinspritzung). Fahrzeuge mit BlueInjection Technologie erfordern ein Nachfüllen des Betriebsstoffs AdBlue® zwischen den regulären Serviceintervallen. Eine Anzeige im Fahrzeug informiert rechtzeitig über den Zeitpunkt des Nachfüllens. <sup>3</sup>Die hier angegebenen Verbrauchs- und CO<sub>2</sub>-Emissionswerte wurden nach dem ab dem 1. September 2018 vorgeschriebenen WLTP-Messverfahren (Worldwide harmonized Light vehicles Test Procedure) gemäß VO (EG) Nr. 715/2007 und VO (EU) Nr. 2017/1151 ermittelt. Die Typgenehmigung für diese Fahrzeuge erfolgte nach dem 31. Dezember 2020 und es stehen keine rückgerechneten Werte nach NEFZ mehr zur Verfügung. Ab dem 1. September 2017 werden bestimmte Neuwagen nach dem weltweit harmonisierten Prüfverfahren für Personenkraftwagen und leichte Nutzfahrzeuge (Worldwide harmonized Light vehicles Test Procedure, WLTP), einem neuen, realistischeren Prüfverfahren zur Messung des Kraftstoffverbrauchs und der CO<sub>2</sub>-Emissionen, typgenehmigt. Ab dem 1. September 2018 ersetzt WLTP den Neuen Europäischen Fahrzyklus (NEFZ), das bisherige Prüfverfahren. Wegen der realistischeren Prüfbedingungen sind die nach dem WLTP gemessenen Kraftstoffverbrauchs- und CO<sub>2</sub>-Emissionswerte in vielen Fällen höher als die nach dem NEFZ gemessenen. Für Neuzulassungen ab dem 1. September 2018 wird für die Berechnung des CO<sub>2</sub>-emissionsabhängigen Elements der Kfz-Steuer der nach dem WLTP-Messverfahren bestimmte Wert der CO<sub>2</sub>-Emission herangezogen. <sup>4</sup>Alle Benzinmotoren können mit Benzin bleifrei 91 ROZ (Normal), Benzin bleifrei 95 ROZ (Super) und Benzin bleifrei 98 ROZ (Super plus) betrieben werden, wobei jeweils ein maximaler Ethanol-Anteil von 10 % (E10) zulässig ist. Die Angaben zu Leistung und Verbrauch beziehen sich auf den Betrieb mit der in der Tabelle angegebenen Kraftstoffqualität. <sup>5</sup>Unter Berücksichtigung des zulässigen Gesamtgewichts. Aus Sicherheitsgründen wird empfohlen, mit Dachlast nicht schneller als 120 km/h zu fahren.

Alle Angaben entsprechen dem Stand bei Drucklegung. Wir behalten uns Änderungen der Motorspezifikationen vor, was die angegebenen Werte ändern kann. Die Angaben beziehen sich nicht auf ein einzelnes Fahrzeug und sind nicht Bestandteil des Angebots, sondern dienen allein Vergleichszwecken zwischen den verschiedenen Fahrzeugtypen. Der Kraftstoffverbrauch und die CO<sub>2</sub>-Emissionen eines Fahrzeugs hängen nicht nur von der effizienten Ausnutzung des Kraftstoffs durch das Fahrzeug ab, sondern werden auch vom Fahrverhalten und anderen nicht technischen Faktoren beeinflusst. CO<sub>2</sub> ist das für die Erderwärmung hauptsächlich verantwortliche Treibhausgas. Zusätzliche Ausstattungen können das Leergewicht erhöhen und zu geringfügig höheren als den angegebenen Verbrauchs- sowie CO<sub>2</sub>-Werten führen, die Höchstgeschwindigkeit vermindern oder die Beschleunigungszeit erhöhen. Weitere Informationen zum offiziellen Kraftstoffverbrauch und zu den offiziellen spezifischen CO<sub>2</sub>-Emissionen neuer Personenkraftwagen können dem „Leitfaden über den Kraftstoffverbrauch, die CO<sub>2</sub>-Emissionen und den Stromverbrauch aller neuen Personenkraftwagenmodelle, die in Deutschland zum Verkauf angeboten werden“ entnommen werden, der an allen Verkaufsstellen und bei der DAT Deutsche Automobil Treuhand GmbH, Hellmuth-Hirth-Straße 1, D-73760 Ostfildern unentgeltlich erhältlich ist.



Mein Opel Combo Life

Modell/Motor	Preis in €
--------------	------------

Meine Sonderausstattung

Gesamtpreis

\_\_\_\_\_  
Preis in € (ohne MwSt.)

\_\_\_\_\_  
Preis in € (inkl. MwSt.)

Opel-Team-Niedersachsen

# Opel Service.

## Europaweiter Kundenservice.

In ganz Europa stehen über 6.000 Opel Servicebetriebe bereit, um Sie individuell, fach- und termingerech zu betreuen.

## Opel Mobilservice<sup>1</sup>.

Der kostenlose Mobilservice gilt für alle Opel Neufahrzeuge während der Herstellergarantie (2 Jahre) ab Erstzulassungsdatum oder ab Lieferung durch den Vertragshändler. Davon abweichend gilt für batterieelektrische Opel Neufahrzeuge (BEV)<sup>2</sup> und plug-in-elektrische Opel Neufahrzeuge (PHEV) der Mobilservice 8 Jahre bzw. bis 160.000 km Laufleistung ab Erstzulassungsdatum oder ab Lieferung durch den Vertragshändler, je nachdem, welches Ereignis zuerst eintritt.

Wo immer Sie unterwegs sind, der Opel Mobilservice hilft Ihnen weiter. In über 40 europäischen Ländern – rund um die Uhr. Mit starken Leistungen wie Pannenhilfe, Abschleppdienst, Mietwagenservice, Hotelunterbringung oder Organisation Ihrer Weiterreise per Bahn oder Flugzeug. Nach Ablauf des Mobilitätsschutzes kann der Opel Mobilservice jeweils mit der Inspektion für maximal 1 Jahr verlängert werden<sup>3</sup>.

## Opel Bank.

Leasing oder Kauf – die für Sie passende Finanzierungsform hängt von vielen Faktoren ab: Wollen Sie flexibel sein und stets ein neuwertiges Auto fahren? Dann ist häufig Leasing die bessere Wahl. Wenn Ihnen hingegen besonders wichtig ist, dass das Fahrzeug am Ende Ihnen gehört, kann eine Finanzierung besser sein. Ausführliche Informationen finden Sie unter [www.opelbank.de](http://www.opelbank.de) oder fragen Sie Ihren Opel Vertragspartner.

## Opel Autoversicherung.

Perfekt auf Ihren Opel ausgelegt: Mit der leistungsstarken Opel Autoversicherung entscheiden Sie sich für einen umfassenden Versicherungsschutz, den Sie ganz an Ihre individuellen Bedürfnisse anpassen können. Ihr Opel Partner vor Ort berät Sie gern persönlich und macht Ihnen ein unverbindliches Angebot.

## Opel Rent Mietwagenservice.

Ob Werkstattersatzwagen, der Transporter für den Umzug oder das Cabrio für den Wochenendausflug – mit dem Mietwagenangebot von Opel Rent sorgt Ihr Opel Partner dafür, dass Sie jederzeit mobil bleiben.

## Opel\* Zubehör.

Das breite Zubehör-Programm von Opel gibt Ihnen viele Möglichkeiten zur weiteren Individualisierung Ihres Fahrzeugs. Alles, was Ihren Opel komfortabler oder praktischer macht. Mehr dazu finden Sie bei Ihrem Opel Partner oder auf [www.opel.de](http://www.opel.de)

## Neuwagengarantie.

Diese Garantie gilt für alle Pkw und Nutzfahrzeuge gemäß den zugrunde liegenden Garantiebedingungen für 24 Monate ab Erstzulassung bzw. Lieferung durch den erstausliefernden Opel Vertragshändler, je nachdem, welches Datum früher liegt – ohne Kilometerbegrenzung.

## Elektrofahrzeugspezifische Garantie.

Opel gewährt eine Garantie auf die Antriebsbatterie. Die Garantie gilt ab Gültigkeit der Fahrzeuggarantie 8 Jahre oder für eine Fahrleistung von 160.000 km, je nachdem, welches dieser Ereignisse zuerst eintritt. Diese Garantie gilt

auch für Hybridfahrzeuge. Je nach Verwendungsart können sich die Leistungseigenschaften der Batterie innerhalb des Garantiezeitraums um 10 % bis 30 % verschlechtern.

## Opel FlexCare Service-Pakete.

Die Opel FlexCare Pakete sind für folgende Personen- und Fahrzeuggruppen vom Erwerb bis zum Ende der regulären zweijährigen Herstellergarantie erhältlich: Ersthalter von Opel Neuwagen sowie Zweithalter von Opel Vorführ- und Testwagen, Junge Opel Fahrzeuge und Opel Rent Fahrzeuge mit Erstzulassung auf die Opel Automobile GmbH bzw. einen autorisierten Opel Vertragspartner<sup>4</sup>. Das Opel FlexCare Komfort-Paket umfasst eine Garantieverlängerung im Umfang der Herstellergarantie sowie einen kostenlosen Mobilservice. Das Opel FlexCare Premium-Paket enthält darüber hinaus für die Laufzeit alle Inspektionen gemäß dem geltenden Opel Serviceplan. Das Opel FlexCare Premium-Plus-Paket deckt darüber hinaus den Austausch wesentlicher Verschleißteile<sup>5</sup> während der gesamten Laufzeit ab.

Opel FlexCare passt sich mit unterschiedlichem Leistungsumfang, verschiedenen Laufzeiten und unterschiedlichen jährlichen Kilometerlaufleistungen den individuellen Kundenbedürfnissen an. So bietet Opel FlexCare entspannende Sicherheit bei größtmöglicher Kostensicherheit. Da alle Opel FlexCare Service-Pakete fahrzeuggebunden sind, sichern Sie durch regelmäßige Wartungs- und Inspektionsintervalle (sofern gewählt) zudem den Wert Ihres Fahrzeugs bei einem eventuellen Weiterverkauf. Mehr Informationen über die Bedingungen, abgedeckte Bauteile und weitere Details unter [www.opel.de/flexcare](http://www.opel.de/flexcare) oder bei Ihrem Opel Partner.

## 12 Jahre Garantie gegen Durchrostung.

Opel gibt Ihnen die sichere Langzeitgarantie gegen Durchrostung gemäß den dafür geltenden Garantiebedingungen. Sie brauchen hierzu lediglich die jährlich vorgesehenen Korrosionsschutzprüfungen von einem Opel Service Partner durchführen zu lassen. Die Korrosionsschutzprüfung ist in den regelmäßigen Serviceüberprüfungen/Inspektionen bei einem Opel Service Partner ohne Mehrkosten enthalten oder gesondert bei einem Opel Service Partner in Auftrag zu geben.

## Opel in den neuen Medien.

Auch im Internet können Sie sich unter [www.opel.de](http://www.opel.de) Ihr individuelles Fahrzeug mit dem Konfigurator zusammenstellen. Sie finden dort aktuelle Informationen zu Modellen, Varianten, Preisen, Recycling und Serviceleistungen der Opel Automobile GmbH, Rüsselsheim.

## Recycling.

Informationen über die recyclinggerechte Konstruktion, über Altfahrzeug-Rücknahmestellen und das Recycling von Altfahrzeugen finden Sie im Internet unter [www.opel.de](http://www.opel.de)

Alle Preisangaben sind unverbindliche Preisempfehlungen in Euro zuzüglich Überführungskosten. Die unverbindlichen Preisempfehlungen für Sonderausstattungen gelten nur bei werksseitigem Einbau bzw. werksseitiger Lieferung. Der Inhalt entspricht dem Stand bei Drucklegung (09/21). Wir behalten uns Änderungen von Konstruktion und Ausstattung vor. Außerhalb der Bundesrepublik Deutschland können Angebot, Technik und Ausstattung unserer Fahrzeuge abweichen. Weitere Informationen zum offiziellen Kraftstoffverbrauch und zu den offiziellen spezifischen CO<sub>2</sub>-Emissionen neuer Personenkraftwagen können dem „Leitfaden über den Kraftstoffverbrauch, die CO<sub>2</sub>-Emissionen und den Stromverbrauch aller neuen Personenkraftwagenmodelle, die in Deutschland zum Verkauf angeboten werden“ entnommen werden, der an allen Verkaufsstellen und bei der DAT Deutsche Automobil Treuhand GmbH, Hellmuth-Hirth-Straße 1, D-73760 Ostfildern unentgeltlich erhältlich ist. Bitte informieren Sie sich über die genaue Ausstattung unserer Fahrzeuge bei Ihrem Opel Partner. Weitere Informationen über Opel und den Opel Händler VersicherungsService unter [www.opel.de](http://www.opel.de). InfoService: 06142 9119800